

roqprint next

XL modeli

max. proizvodnja **1200*** komada/h
max. veličina štampe** **850x1000mm**
nezavisno podizanje glava
rotacioni sistem sa AC servo-motorom

* za A4 format
** dupli indeks

Najnovija mašina za sito štampu ROQprint NEXT napravljena je sa jedinstvenim karakteristikama koje postoje samo u ROQprint mašinama visokog dometa. Njegove karakteristike su odgovorne za povećanje produktivnosti za 20%

NEW
ARRIVAL

PRE SALE

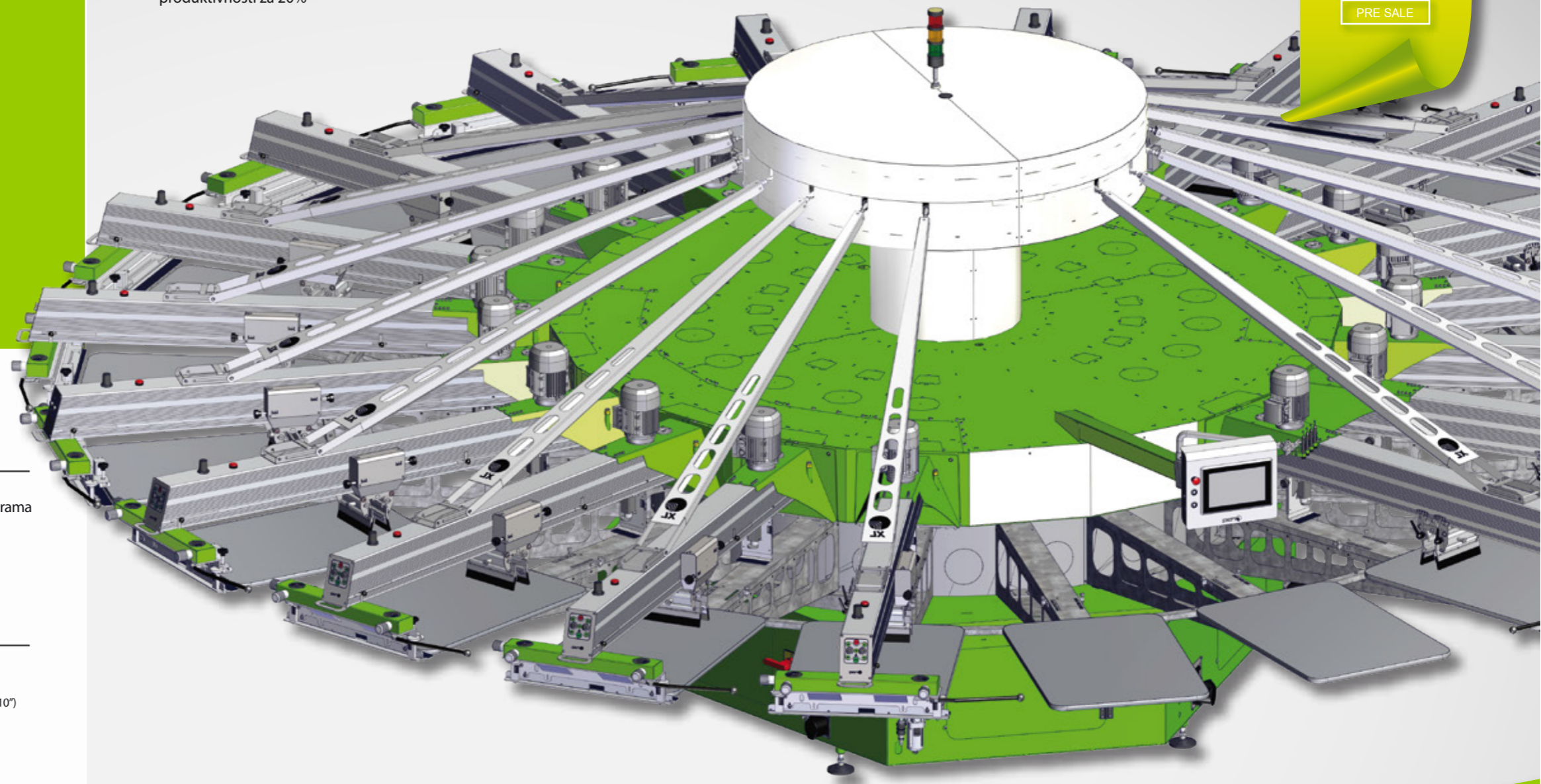

OPCIJE

broj boja • broj laserskih markera • broj flash sušara • priključci na bazi mašine za napajanje i upravljanje sa flash sušarama • kompatibilan sa ROQFLOCK i ROQPRESS FOIL • funkcija preskakanja • dupli indeks

OPŠTE KARAKTERISTIKE

Aluminijumske radne ploče (ispuna šupljikava poput saća) • Glave za štampanje sa AC motorima • Nezavisni upravljački panel na svim glavama • Mogući izbor za prihvat sita "U" hvatači ili sistem trnova • Nezavisno dizanje glava • Rotacioni sistem sa AC servo-motorom • Centralni kontrolni panel sa polihromnim LCD ekranom osetljivim na dodir (10") • Mikro registracioni sistem sa vernier skalom • Individualne kontrole za upravljanje brzinom rakela i forrakela, visine i ugla rakela kao i dužine hoda. Mogućnost postavljanja flash sušara ispod glave

ROQPRINT NEXT	P08 XL	P10 XL	P12 XL	P14 XL	P16 XL	P18 XL	P20 XL
broj boja (max)	6	8	10	12	14	16	18
broj radnih ploča	8	10	12	14	16	18	20
broj flash sušara za konekciju (opcija)	3	4	5	6	7	8	9
maksimalna veličina štampe (mm/inch)	500 x 700 / 20" x 28"			500 x 700 / 20" x 28" 850 x 1000 / 33" x 39" *			
maksimalna veličina sita (mm/inch)	660 x 1050 / 26" x 41.3"			660 x 1050 / 26" x 41.3" 1010 x 1300 / 39" x 51" *			
maksimalna veličina radne ploče (mm/inch)	550 x 950 / 21" x 37"			550 x 950 / 21" x 37" 900 x 1240 / 35" x 48" *			
maksimalni profil sita (mm/inch)	50 x 50 / 2" x 2"						
preciznost indeksa (mm/inch)	+/-0.025 / 0.001"						
maksimalna proizvodnja (komada/h) **	1200						
potrošnja vazduha (l/min 7 bar) ***	40 l/min - 0.7 cfm + glave za štampanje						
maksimalna potrošnja (KVA) ****	2	3	4	5	7	8	9
prečnik mašine (mm/feet)	4100 / 13.5'	4550 / 15'	5150 / 17.1'	5400 / 17.7'	5850 / 19.2'	6300 / 20.6'	6900 / 22.6'
ukupna visina (mm/feet)	2370 / 7.7'	2370 / 7.7'	2370 / 7.7'	2440 / 8'	2510 / 8.2'	2540 / 8.3'	2540 / 8.3'
minimalna širina baze (mm/feet)	2100 / 6.9'	2100 / 6.9'	2100 / 6.9'	2165 / 7.1'	2235 / 7.3'	2265 / 7.4'	2265 / 7.4'

*dupli indeks u XL modelima ** jedan prolaz i punjenje za A4 format *** potrošnja vazduha po glavi 90l/min | 3.15cfm in 20 kom/min. **** ove vrednosti isključuju flash sušaru, treba ih izračunati posebno, uzimati u obzir broj i model flash sušare na mašini.
- Napajanje: 220V, 3x220V, 3x400V - 50Hz [f60Hz]

IZDVAJAMO

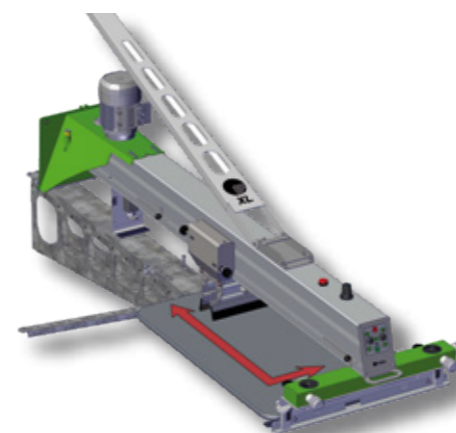

Max. veličina štampe 850x1000mm
(dupli indeks)

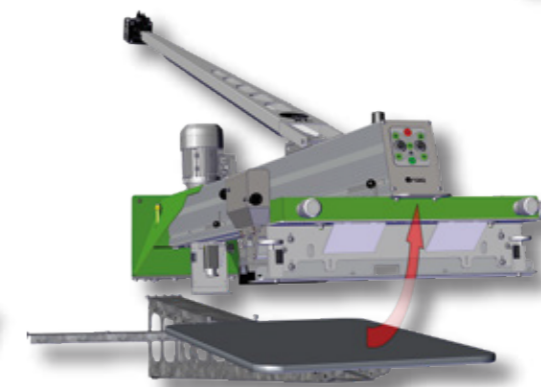

Nezavisno dizanje glava

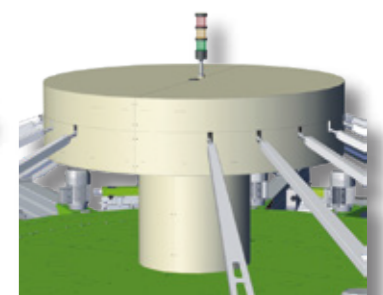

Rotacioni sistem sa AC servo-motorom

20% MORE PRODUCTIVE
COMPARING WITH ROQPRINT YOU

Zajedničke karakteristike mašina za sito štampu

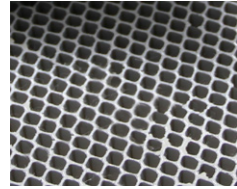

ALUMINIJUMSKE RADNE PLOČE

Optimalan materijal u konstrukciji radnih ploča za sito štampu koja nudi laku regulaciju temperature i konstrukcijski malu težinu. Pošto su ove radne ploče lakše od tradicionalnih radnih ploča, one omogućuju manju potrošnju energije i eliminišu probleme inercije.



POLUHROMATSKI CENTRALNI UPRAVLJAČKI PANEL OSETLJIV NA DODIR

ROQ karuseli koriste centralnu konzolu koja kontroliše štampanje i sve njene dodatke. Mi smo dizajnirali ovaj upravljački panel da bude intuitivan i jednostavn za upotrebu.



UPRAVLJČKI PANEL NA SVAKOJ GLAVI ZA ŠTAMPU

Svaka glava nudi dodatni upravljački panel koji omogućuje korisniku da kontroliše sve funkcije koje se odnose na tu glavu, kao i funkcije pokretanja, zaustavljanja i rotaciju radnih ploča.



PODIZANJE GLAVE RADI LAKŠEG ČIŠĆENJA SITA

Glave karusela imaju sistem koji omogućuje lako ručno podizanje glave radi lakšeg čišćenja sita. Kod OVALNIH AUTOMATA ova funkcija je automatizovana.



Sve glave za štampanje opremljene su podešavanjem visine, dužinom hoda i ugla, kao i brzinom štampanja i brzinom navlačenja. Kretanje rakela je električno sa inverterom. Na karuselu NANO pomeranje rakela je pneumatsko.



PNEUMATSKI HVATAČ SITA "U" SISTEM PRIHVATA SITA



OPCIONO ZA
"U" PRIHVAT:
UNIREG SISTEM



PNEUMATSKI HVATAČ SITA SISTEM TRNA

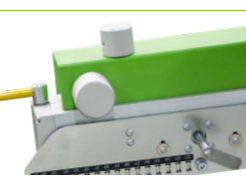

OPCIONO ZA
SISTEM TRNA
NEWMAN SISTEM



MIKRO REGISTRACIONI SISTEM SA VERNIER SKALOM

Precizan sistem koji omogućava precizno, jednostavno i brzo završno podešavanje sita.



POSTAVLJANJE FLASH SUŠARE ISPOD GLAVE ZA ŠTAMPU

ROQDRY jedinica se može postaviti ispod bilo koje glave za štampanje podignute u gornji položaj. Flash sušare dobijaju napajanje iz utičnice koja se nalazi na bazi mašine. Nema potrebe za spoljašnjim napajanjem. Postoji dodatna komandna veza na bazi mašine koja omogućava komunikaciju sa glavnim upravljačkim panelom. NANO karusel ima flash sušare ugrađene na mašini.

SISTEM ROTACIJE PREKO FREKVENCIJSKOG PRETVARAČA ZA BRZI INDEKS (NANO I YOU KARUSEL) SISTEM POMERANJA SA AC SERVO-MOTOROM ZA VEĆU PRECIZNOST I VRHUNSKU ROTACIJU (NEXT, ECO, OVAL RUN, OVAL PRO, OVAL EVOLUTION)

OPCIJE:



KONEKCIJA ZA FLASH SUŠARE NA BAZI MAŠINE

Sva dodatna oprema za ROQPRINT mašine može da se priključi direktno na bazu mašine. Ovi priključci sadrže priključak za komprimovani vazduh, kabl za napajanje i kontrolu za sinhronizaciju modula sa mašinom koja čini celokupan rad kao jedan i izbegavaju bilo kakve suvišne kablove u vašoj radionici.



LASER ZA MARKIRANJE POZICIJE ŠTAMPE

Sve ROQPRINT mašine mogu biti opremljene sa laserima da bi obezbedili lakše pozicioniranje tekstila.



FUNKCIJA PRESKAKANJA

Omogućuje operateru da preskoči radnu ploču na koju nije postavljen materijal za štampu. Kada mašina ne odštampa na toj radnoj ploči će se ostvariti ušteda u energiji i sa potrošnim materijalima. Funkcija preskakanja može da se isporuči u obliku tastera ili nožne pedale.